

Phoenix

Sisters

Fidji

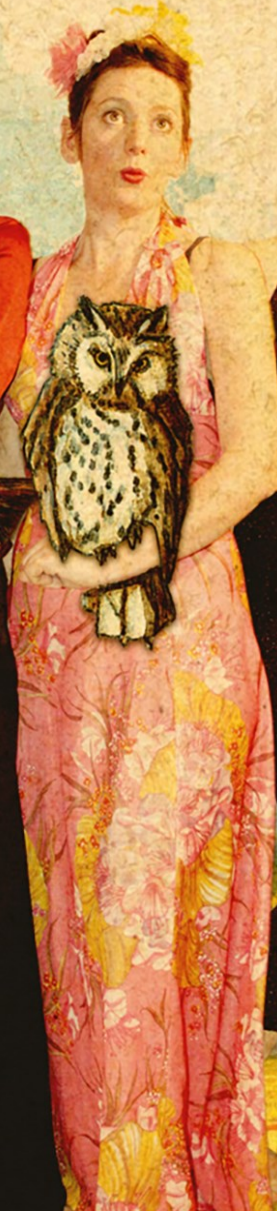

Création 2021

De l'Art d'être une Calamité

Quand on pense au Far West, il est rare que la première image qui vienne en tête soit une femme, et pourtant! Avec Martha Jane Canary, dite **Calamity Jane**, légende de la conquête de l'Ouest américain, icône romanesque aux milles aventures, c'est une femme comme on n'en rencontrera probablement jamais plu, un parcours de battante refusant les limites imposées aux femmes de l'époque.

Qui d'autres que les **Fidji Phoenix Sisters** pour incarner la vie et la bande originale de Calamity Jane. Sur les bases de la grande tradition des girls band avec la configuration en trio et la déclinaison sororale, il fallait des interprètes généreuses et surtout authentiques ; et cela ne se fabrique pas !

Inspirées par cette femme poussée par sa singularité indomptable à vivre un destin hors du commun, les **Fidjis** racontent et chantent les péripéties de leur héroïne, avec en trame souterraine cette question: **qu'est ce qui fait qu'on quitte les sentiers tout tracés pour vivre la grande aventure de sa vie?**

Avec ce spectacle, les **Fidji Phoenix Sisters** défont l'image grandiose du cow-boy à cheval, lasso à la main. Elles soulignent d'abord la réalité des femmes de l'époque, complexes et profondes. Elles veulent emporter le public dans un univers entre fiction et réalité, de la traversée des Rocheuses aux shows de Buffalo Bill.

Découvrir quelques extraits musicaux: [ICI](#)

Découvrir leur univers en vidéo: [ICI](#)

Le teaser sera disponible en juin 2021

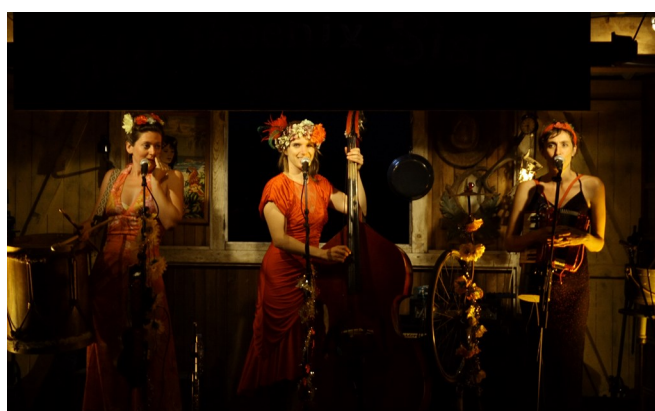

Note d'intention

Après avoir créé un bal néo-rétro inspiré des sixties, avec des rythmes du monde et des mélodies métissées ; les Fidji Phoenix Sisters avaient à cœur de revenir à leurs premières amours : la *No Far West Music* avec un projet de spectacle musical 100% féminin. Elles avaient en tête un show drôle, festif et sororal.

Ainsi est né « **De l'Art d'être une calamité** ». Dans un univers musical aux multiples influences, les Fidji Phoenix Sisters veulent raconter la véritable histoire, la bande originale de Calamity Jane. Un côté très rafraichissant pour une histoire de déserts et de saloons ; avec des chansons, des blagues, des travestissements, des chorégraphies et de l'émotion. Des femmes déjantées qui racontent l'histoire d'une femme légendaire ; qui bravait les interdits et vivait comme elle l'entendait. En femme libre.

Inspirées par cette femme poussée par sa singularité indomptable à vivre un destin hors du commun, ces trois frangines venues d'un autre temps viennent raconter et chanter les péripéties de leur héroïne, avec en trame souterraine cette question: qu'est ce qui fait qu'on quitte les sentiers tout tracés pour vivre la grande aventure de sa vie?

Les 3 artistes de cette création sont **Léa Maquart**, **Fanny Vialle** et **Marion Chomier**. Elles ont choisi de s'emparer de la part de mystère entre fiction et réalité que représente la vie de Calamity Jane. Elles sont accompagnées dans cette création par le metteur en scène **Harry Holtzman** et l'équipe technique et de production de *C'est Pas Des Manières*.



Spectacle musical

Durée: 1h

Tout public / Familial

Une création tout terrain, avec un format d'extérieur adapté aux nouvelles contraintes du spectacle vivant et une forme destinée à la salle.



Les Fidji Phoenix Sisters

Sister Léa Maquart : chant, ukulele, et fêtes

Léa étudie la flûte traversière au conservatoire de Villeurbanne de 1986 à 1996, quelques années plus tard elle commence le Ney (flûte orientale en roseau) et le Kaval (flûte oblique bulgare et turque), elle suit tout d'abord l'enseignement de Marc Loopuyt à l'ENM de Villeurbanne puis celui du maître Ahmet Sahin à Istanbul lors d'un premier voyage de 3 mois puis lors de nombreux séjours dont le dernier en février 2012. Elle obtient un DEM de musique orientale en 2002.

Léa joue en tant que flutiste (flûte traversière, piccolo, ney, kaval) dans diverses formations : Yeni Gayda, Baba Marta, Banitsa, l'ensemble Canticum Novum, Le Bus Rouge. Elle développe sa technique vocale et corporelle auprès de Mireille Antoine, Eulalia Segueria et Landy Andriamboavonjy. Pour les Fidji Phoenix Sisters et pour son plus grand plaisir, Léa se met au ukulélé puis au banjolélé. Polyinstrumentiste, dans les Fidji elle joue du tambour, des flûtes, du ukulélé, du banjolélé et elle chante.

Sister Marion Chomier : Chant, accordéon et sax soprane

Marion suit une formation classique au CNR de Lyon où elle obtient une médaille d'or de flûte à bec et une 1ère médaille de solfège. Elle étudie ensuite le Ney auprès de Marc Loopuyt à l'ENM de Villeurbanne où elle se forme également à l'accordéon. Elle développe sa pratique vocale avec Mireille Antoine et Eric Trémolière au Centre de la Voix à Lyon. Par ailleurs elle est Clown dans l'association Vivre aux éclats (clown à l'hôpital) et dans deux spectacles en duo de clowns. Elle est aussi saxophoniste au sein du Bus Rouge. Dans les Fidji Phoenix Sisters, terre scénique suffisamment ouverte et décalée, elle laisse libre cours à ses talents multiples et à ses excentricités.

Sister Fanny Vialle : Chant et contrebasse

Musicienne et comédienne, Fanny étudie le violoncelle à l'ENM du Puy-en-Velay, le saxophone soprano et la technique vocale à l'ENM de Villeurbanne. C'est à La Scène-sur-Saône à Lyon que Fanny se forme au métier de comédienne puis se spécialise dans l'actorat comique par le biais du F.R.A.K.O. Elle multiplie les stages dans chaque discipline, Landy Andriamboavonjy et Mireille Antoine (Roy Hart Théâtre) pour la voix,, Les Nouveaux Nez, Heinz Lorenzen, Michel Dalaire pour les arts clownesques.

Ses rencontres et pérégrinations conduisent Fanny à participer à de nombreux projets tant dans le théâtre que la musique. Elle a travaillé par exemple avec Mondiale Classe Cie, L'Oeil de la Salamandre, La Quincaillerie Moderne, La Compagnie Léa Drouet, L'Hermine de rien, Boxeur Bleu Théâtre, Le Bus Rouge... D'un voyage au Mexique, elle ramène une contrebasse de mariachi, et l'aventure commence avec les Fidji Phoenix Sisters.

Fiche technique provisoire

Autonomie technique possible sur demande

Nécessaire d'avoir une scène min: 7 m x 5 m - hauteur 2.5 m

Patch	
1 DI Active	Velo
2 Beta 98	Bombo bas
3 Beta 98	Bombo haut
4 KM 184	Percus
5 DI Active	Contrebasse
6 DI Active	Ukulele
7 XLR	Accordeon
8 DI Active	Flute traversiere
9 DI Active	Boucle flute
10 KM 184 / beta 98	Sax
11 SM 58	Voix Marion
12 SM 58	Voix Léa
13 SM 58 / beta 98	Voix Fanny
17 a 22 Retours d'effects	
24 Micro d'ordre	
3/2 beta 98	2/1 KM 184
5 DI Active	3 SM58

Plan

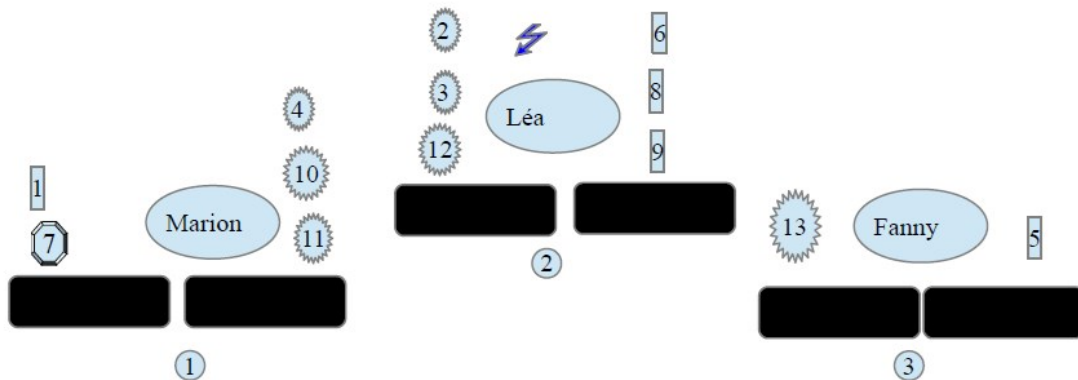

XLR

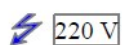

220 V



MICRO



DI



Wedge+N°

Contact régie :

Richard Bénétrix 06 75 70 41 38 – porcs@free.fr



CONTACT DIFFUSION

C'est Pas Des Manières

Diane

06 65 27 74 60

booking@cestpasdesmanieres.org

SITE ET RÉSEAUX

www.fdjiphoenixsisters.com

<https://www.facebook.com/FidjiPhoenixSisters/>

AVEC LE SOUTIEN DE

Ville de Mésanger (44)

ECLA de Saint Vallier (71)

Elles sont passées par là....

Festival le printemps des Bretelles à Strasbourg, Festival Amply à Lyon (médiathèque de Vaise), Festival Cinéfil (Valence), Le Bois Du Baron à St Laurent-de-Mure, L'Etincelle à Communay, clôture du Festival du Court Métrage de Clermont-Ferrand, La Lampisterie à Brassac-Les-Mines (63), le Pêle-Mêle à Montmerle/Saône, Région Rhône-Alpes (Lyon confluence), Festival la Pamparina Thiers (63), festival "Tout le Monde Dehors" Lyon, Les apéros musique de Blesle (43), Les dimanches en musique à Ternay (69), MJC Monplaisir Lumière (Lyon), festival les aimants de L'Ardeyrol (07), festival Lamartine à la plage (Lyon), MJC des Rancy (Lyon), cabaret les Bons Sauvages (Lyon), Région Rhône Alpes concert pour l'égalité Homme/femme, Flâneries Musicales (St Symphorien sur Coise 69), Festival de l'été (Nyons 26), La Bobine (Grenoble), Marché Gare : finale du tremplin « et en plus elles chantent » à Lyon, MJC du Vieux Lyon, La Faïencerie (La Tronche 38), De L'autre Côté du Pont (Lyon), MJC de Voiron (01), Château Laroche (42), Festival de Robion (84), La Mouche du Coche (69), Festival Imagin'action (69), MJC de Thoissey (01), "Sous les cerisiers" château de Clermont en Genevois (74), La Cave à musique (Mâcon), Le Kraspek (Lyon 1er), Théâtre de L'Elysée (Lyon), La Fraternelle (Saint Claude) Parc de Lacroix-Laval (Marcy l'Etoile, 69), scène Sybelle au Festival Jazz à Vienne, Les concerts de l'Auditorium de Villefranche sur Saône, etc...